

LÍNEA PANADERIA

Sobadora 50 cms.

MAIGAS

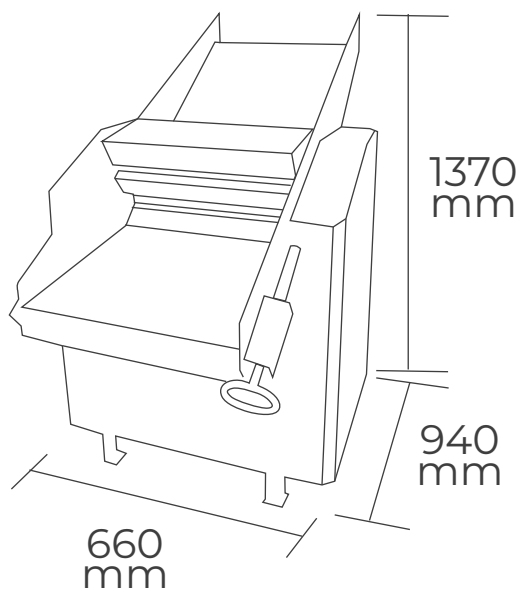

Características

- Estructura construida en acero esmaltado al horno con deslizadores de acero inoxidable.
- Base rígida de fácil limpieza y acceso para la mantención.
- Rodillo de acero pulido.
- Todos sus ejes montados en rodamientos sellados.
- Transmisión a través de correas y cadenas.

Modelo	6EE19 - Monofásica
Capacidad	6 Kg.
Dimensiones	660 x 940 x 1370 mm.
Largo cilindro	Cilindro 500 mm
Diámetro cilindro	75 mm.
Motor	2 Hp.
Consumo eléctrico	1,5 Kw.
Alimentación eléctrica	220V/50Hz.
Peso aproximado	90 Kg.