

LÍNEA REFRIGERACIÓN

Mesón Refrigerado
1,5 mts.

G&T

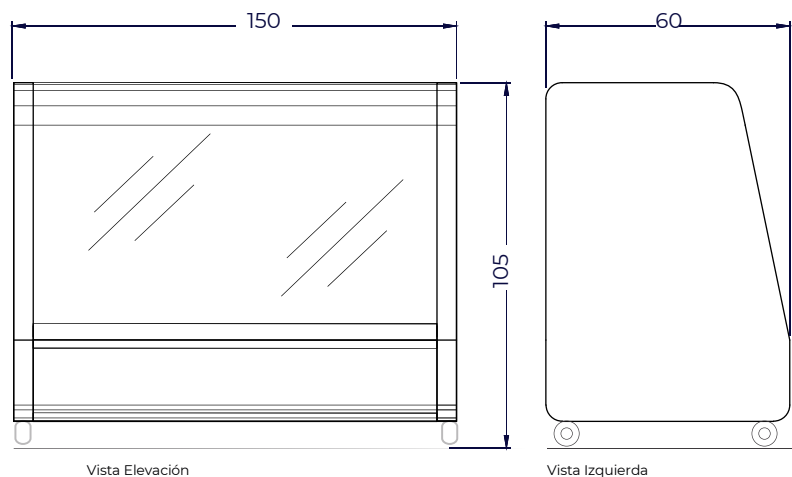

Vista Elevación

Vista Izquierda

Unidad: cm



Características

Funcionamiento por frío estático.
Control de T° por termostato regulable.
Posee puertas de corredera, iluminación interior y enchufe para conectar accesorios.

Capacidad total	400 LTS
Consumo Elect	3/4 HP
Aliment Electri.	220V/50 HZ
Iluminación	LED
Exterior	Pintura Electroestática
Motor Embraco	3/4 HP
Dimensiones	150x60x105 cm
Peso	75 kg
T° Trabajo	2°C a 8°C