

LÍNEA REFRIGERACIÓN

Freezer horizontal

LFH-150

Equipo ideal para la conservación de productos

LIBERO

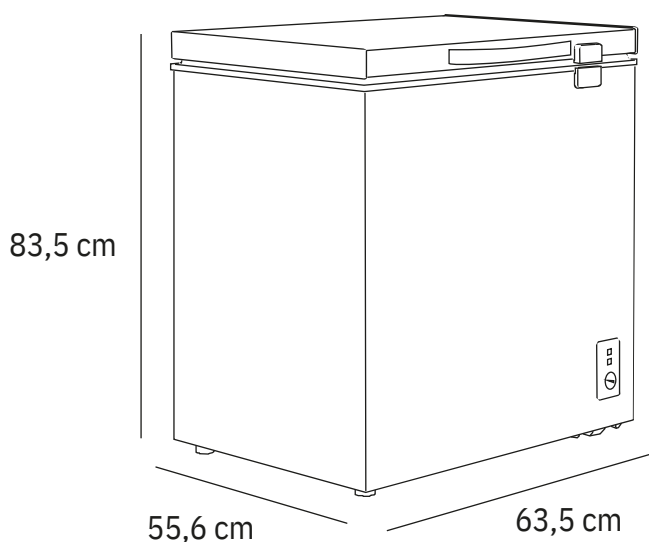
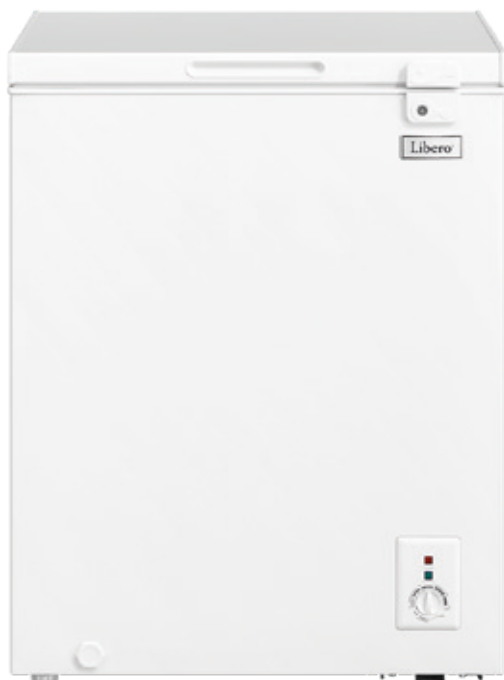

Unidad: cm

TIERRAS BAJAS
EQUIPAMIENTO COMERCIAL

Características

- Bajo consumo de energía. eficiencia energética A+.
- Únicos con TRIPLE FUNCIÓN: refrigerado, congelado suave o congelado ultra.
- Interior resistente e higiénico de acero prepintado blanco.
- Termostato exterior ajustable.
- Cerradura con llave.
- Incluye un canastillo.
- Temperatura de trabajo 8°C a -18°C.
- Color blanco.

	Capacidad	Bruto total 144 litros		
	Dimensiones externas	Ancho 63,5 cm	Profundidad 55,6 cm	Alto 83,5 cm
	Peso	Neto 29 kg	Bruto 32 kg	
	Especificaciones eléctricas	Energía 220V/50Hz	Consumo 15,69 kWh/mes	
	T° de trabajo	-18°C		