

## LÍNEA REFRIGERACIÓN

Vitrina Pastelera Recta 1500 mm. 650 Litros

# HKCS426

Equipo ideal para mantención y exhibición de productos

## MAIGAS

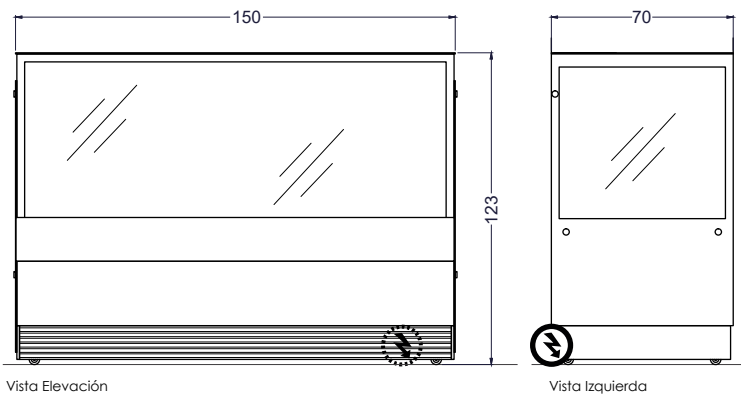

Vista Elevación

Vista Izquierda

Unidad: cm



## Características

- Controlador digital CAREL.
- Puerta corredera.
- Vidrio transparente.
- Luz interior.
- Rango de temperatura de 2°C a 8°C
- Refrigerante natural que no daña la capa de ozono, reduce el consumo energético de los sistemas de refrigeración en comparación con los refrigerantes convencionales.
- 2 bandejas de vidrio templado.
- Condiciones ambientales recomendadas de uso, hasta 28°C y no en intemperie.

	Capacidad	Neta <b>650 litros</b>		
	Dimensiones	Ancho <b>150 cm</b>	Fondo <b>70 cm</b>	Alto <b>123 cm</b>
	Peso	Neto <b>185 kg</b>	Bruto <b>218 kg</b>	
	Especificaciones eléctricas	Potencia <b>750V</b>	Energía <b>220V/50Hz</b>	Consumo <b>8,72 kWh/24h</b>
	Nº de repisas	<b>2 unidades</b>		
	Refrigerante	<b>R134a, 450g</b>		
	Tº de trabajo	<b>+2°C a 8°C</b>		