

LÍNEA REFRIGERACIÓN

Freezer horizontal

LFH-200B

Equipo ideal para la conservación de productos

LIBERO

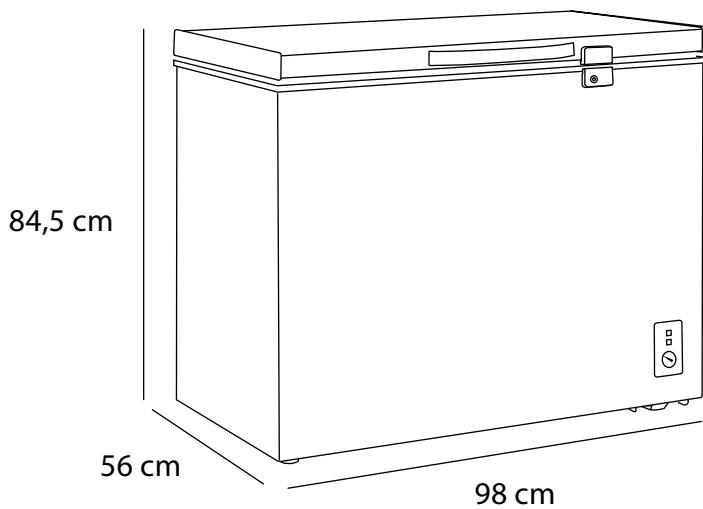

Unidad: cm

TIERRAS BAJAS
EQUIPAMIENTO COMERCIAL

Características

- Sistema de refrigeración de frío directo
- Eficiencia energética A+
- Triple función: refrigeración, congelado suave y congelado ultra.
- Termostato exterior ajustable.
- Aislación en poliuretano inyectado de alto impacto, libre CFC.
- Cerradura con llave.
- Incluye un canastillo.
- Temperatura de trabajo -5°C a -18°C .
- Color blanco.

	Capacidad	Bruto total 200 litros		
	Dimensiones externas	Ancho 98 cm	Profundidad 56 cm	Alto 84,5 cm
	Peso	Neto 36 kg	Bruto 40 kg	
	Especificaciones eléctricas	Energía 220V/50Hz	Consumo 16,17 kWh/mes	
	T° de trabajo	5°C a -18°C		