

LÍNEA REFRIGERACIÓN

Vitrina pastelera sobremesa 160 Lts.

MAIGAS

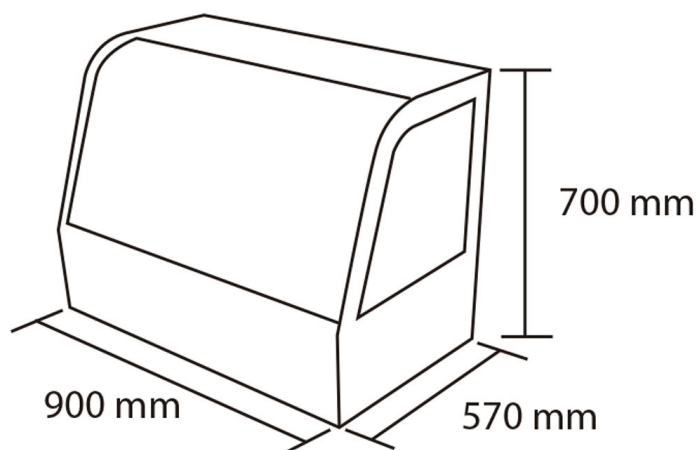

Medidas en mm

TIERRAS BAJAS
EQUIPAMIENTO COMERCIAL

Características

- Modelo HKCS425
- Sistema de refrigeración por aire forzado.
- Sistema de descongelación automático.
- Tapa de cristal ennegrecida de 30 mm.
- 3 visualizadores
- Puertas traseras de vidrio con sistema corredera
- Interior Luz LED
- Refrigerante: R134a
- Cuerpo construido íntegramente en acero inoxidable AISI 304
- Sistema de refrigeración por aire forzado con control de T° por termostato.
- Rango de temperatura de 2°C a 8°C.
- Sistema de descongelamiento automático.
- Tapa de cristal ennegrecida de 3 mm
- 3 repisas

Temperatura	2°C a 8°C
Potencia	220w/50Hz
Consumo	0,2 Kw/h
Capacidad	160 lts.
Medidas	centímetros
Ancho	90cm
Alto	70 cm
Profundidad	57cm
Peso neto	90 kg.
Peso bruto	105 kg.