

LÍNEA CALOR

Vitrina mantenedora de alimentos

VMCD-3N

Equipo ideal para comercio y cadenas Food Service

VENTUS



Termostato

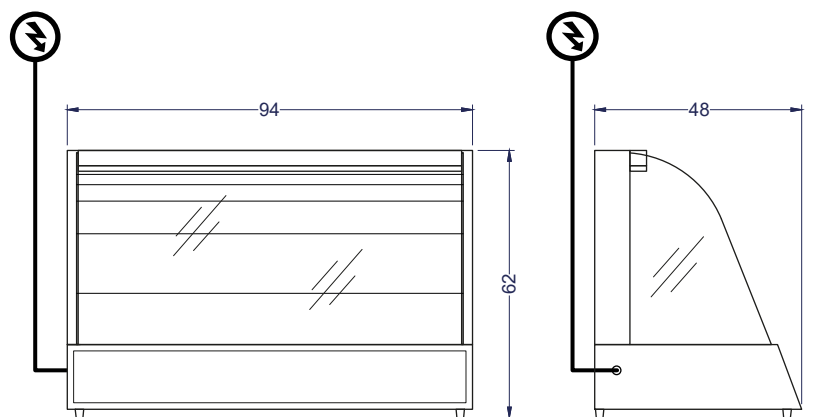

Vista Elevación

Vista Izquierda

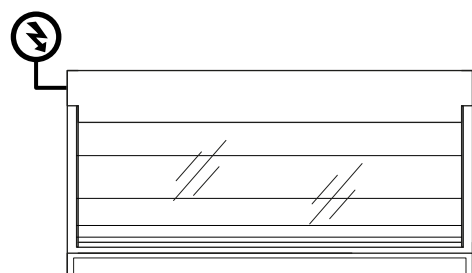

Vista Elevación

Unidad: cm

TIERRAS BAJAS

EQUIPAMIENTO COMERCIAL

Características

- Vitrina mantenedora de productos calientes.
- Cuerpo fabricado en acero inoxidable.
- Laterales en vidrio.
- Frente fabricado en vidrio curvo de alta resistencia.
- Apertura posterior con sistema de puerta corredera.
- Iluminación interior incluida.
- 2 repisas fabricadas en barras de acero.
- Regulación de temperatura por medio de termostato.
- Incluye 3 depósitos.
- Bases antideslizables.

	Capacidad	Neta 15 kg		
	Dimensiones equipo	Ancho 94 cm	Profundidad 48 cm	Alto 62 cm
	Peso	Neto 38 kg	Bruto 49 kg	
	Especificaciones eléctricas	Potencia 1.3 kW	Energía 220V/50Hz/1F	
	Nº de niveles	2 niveles		