

## LÍNEA REFRIGERACIÓN

Visicooler 1 puerta de vidrio

# VC-370L

Equipo ideal para la conservación de productos

## VENTUS

Repisas regulables



Controlador digital

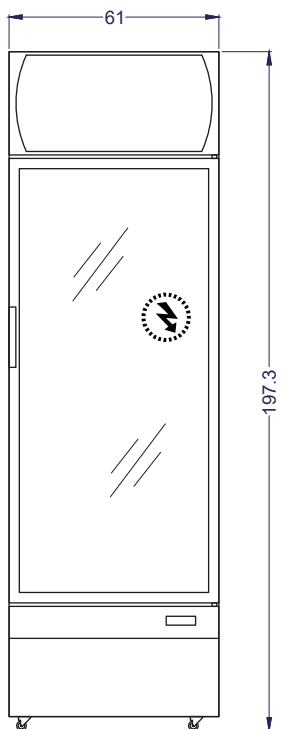

Vista Elevación

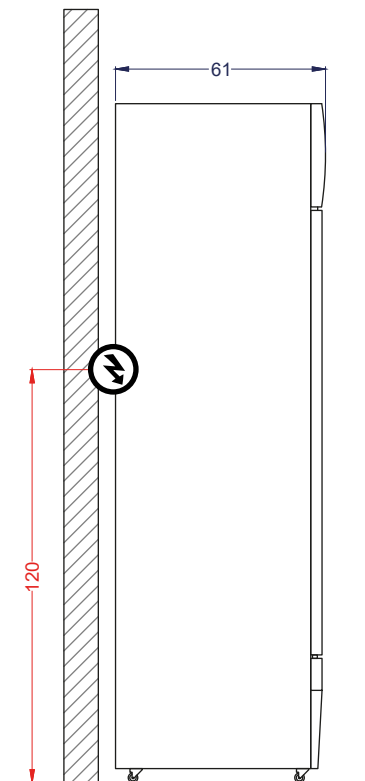

Vista Izquierda

Unidad: cm

# TIERRAS BAJAS

EQUIPAMIENTO COMERCIAL

## Características

- Iluminación LED en su interior.
- Cenefa iluminada.
- Sistema anti escarcha.
- Sistema de refrigeración por ventilador.
- Controlador digital de temperatura.
- Puerta abatible de cristal templado.
- Sistema de evaporación automático.
- Compresor **EMBRACO**.
- Sistema de cierre automático de puertas.
- Parrillas regulables en altura.
- Fácil limpieza y mantención.
- Cerradura y llave para mayor seguridad.
- Base de ruedas con freno.

	Capacidad	Neta <b>345 litros</b>	Bruta <b>370 litros</b>	
	Dimensiones externas	Ancho <b>61 cm</b>	Profundidad <b>61 cm</b>	Alto <b>197.3cm</b>
	Peso	Neto <b>72 kg</b>	Bruto <b>78 kg</b>	
	Especificaciones eléctricas	Potencia <b>0.4 kW</b>	Energía <b>220V/50Hz</b>	Consumo <b>3.42kW/24h</b>
	Nº de rejillas	<b>4 unidades de 50x37.8cm</b>		
	Refrigerante	<b>R134a/140g</b>	Enfriamiento <b>Forzado</b>	
	Tº de trabajo	<b>0°C a +10°C</b>		