

LÍNEA REFRIGERACION

Licuada industrial 2 litros,
vaso en policarbonato

VL-60

Equipo ideal para comercio y cadenas Food Service

VENTUS

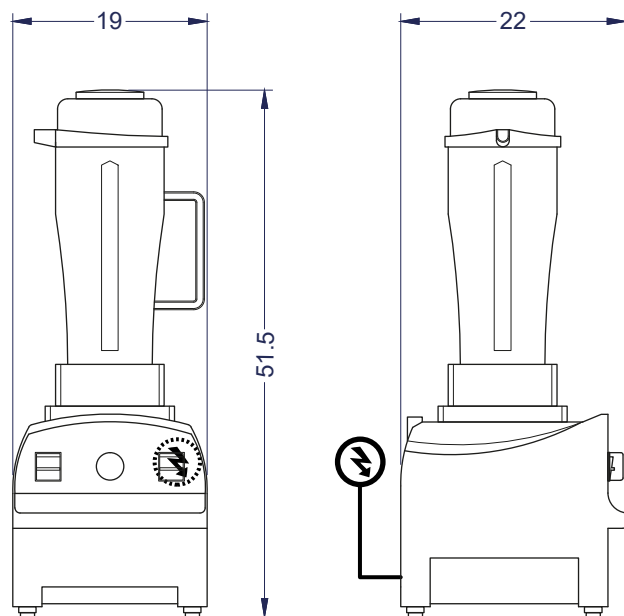

Vista Elevación

Vista Izquierda

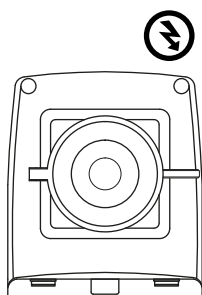

Vista Planta

Unidad: cm

TIERRAS BAJAS

EQUIPAMIENTO COMERCIAL

Características

Exclusivo para uso comercial/ Industrial

- Base construida en plástico de alta resistencia.
- Ensamble de vaso a cuerpo antifiltración y deslizamiento, gracias a goma de acople.
- Vaso fabricado en policarbonato atóxico de gran capacidad (2 litros).
- Cuchillas de acero con acople a base metal/metal.
- Tapa de vaso en goma flexible que permite una protección segura.
- Botón de encendido y apagado de funcionamiento independiente a las velocidades para una mayor seguridad.
- Velocidades controlables por medio de potenciómetro, lo que entrega mayor precisión en el procesamiento de productos.
- Incluye botón de pulso.
- Incluye mortero plástico para alimentos y tapa para verter alimentos.
- Base con topes antid deslizables.

	Capacidad	Neto 2 litros		
	Dimensiones equipo	Ancho 19 cm	Profundidad 22 cm	Alto 51.5 cm
	Peso	Neto 4.2 kg	Bruto 5.2 kg	
	Especificaciones eléctricas	Potencia 1.5 kW	Energía 220V/50Hz/1F	
	Velocidad	28.000 rpm		