

LÍNEA REFRIGERACIÓN

Vitrina pastelera refrigerada cuadrada

VP-1500CE

Equipo ideal para mantención y exhibición de productos

VENTUS

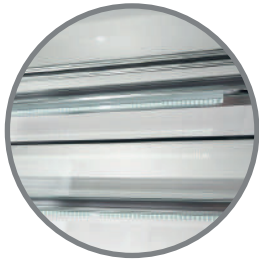

Iluminación interior



Controladores y termostato digital

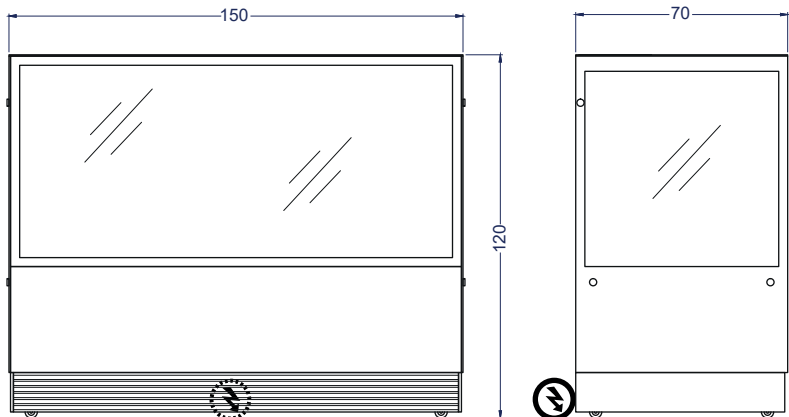

Vista Elevación

Vista Izquierda

Unidad: cm

TIERRAS BAJAS
EQUIPAMIENTO COMERCIAL

Características

- Compresor europeo.
- Doble vidrio en todas sus caras.
- Termostato Digital.
- Ciclo automático de deshielo y de evaporación de agua.
- 2 Repisas regulables.
- Luces en todas las áreas de exhibición.
- Base en acero inoxidable 304.
- Puertas posteriores deslizables.
- Ruedas para un mejor desplazamiento.
- Sistema de enfriamiento con alto ahorro de energía.

	Capacidad	Neta 570 litros	Bruta 600 litros	
	Dimensiones	Ancho 150 cm	Fondo 70 cm	Alto 120 cm
	Peso	Neto 270 kg	Bruto 335 kg	
	Especificaciones eléctricas	Potencia 0.63kW	Energía 220V/50Hz	Consumo 8.29 kW/24h
	Nº de repisas	2 unidades		
	Enfriamiento	Frío forzado		
	Tº de trabajo	+2°C a +10°C		