

LÍNEA REFRIGERACIÓN

Mesón Refrigerado
1,2 mts.

G&T

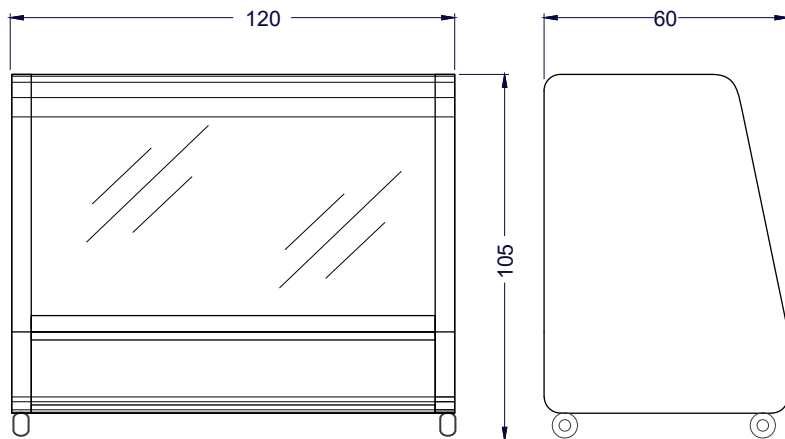

Vista Elevación

Vista Izquierda



Características

- Funcionamiento por frío estático.
- Cubierta y terminaciones en Acero Inox.
- Programador Digital (Deshielo por Tiempo)
- Puertas correderas.
- Exterior en Pintura Electro Estática
- Interior en Acero Pre pintado (Opcional en Acero Inox.)
- Vidrios Templados, enfrente y vitrinas.
- Espaciosa bodega interior.
- Iluminación Led.
- Evaporador de Aluminio.
- Medidas: 120 x 60 x 105 cms.
- T° de funcionamiento: 0 a 10 C°
- Número de repisas: 2
- Capacidad aprox: 211 lts.
- Unidad condensadora: Danfoss o Cubigel 1/4 HP
- Alimentación eléctrica: 220V/50Hz.
- Ruedas: sí
- Importante: Descongelar cada 15 días para evitar bloqueo del equipo.

	Dimensiones equipo	Ancho 120 cm	Profundidad 60 cm	Alto 105cm
	Peso	Neto 90 kg aprox.		
	T° de trabajo	0 C a 10°C		