

LÍNEA PANADERÍA

Revolvedora de masas de sobremesa

VR-5K

Equipo ideal para comercio y cadenas Food Service



Aspas
en acero inoxidable



Indicador de velocidad

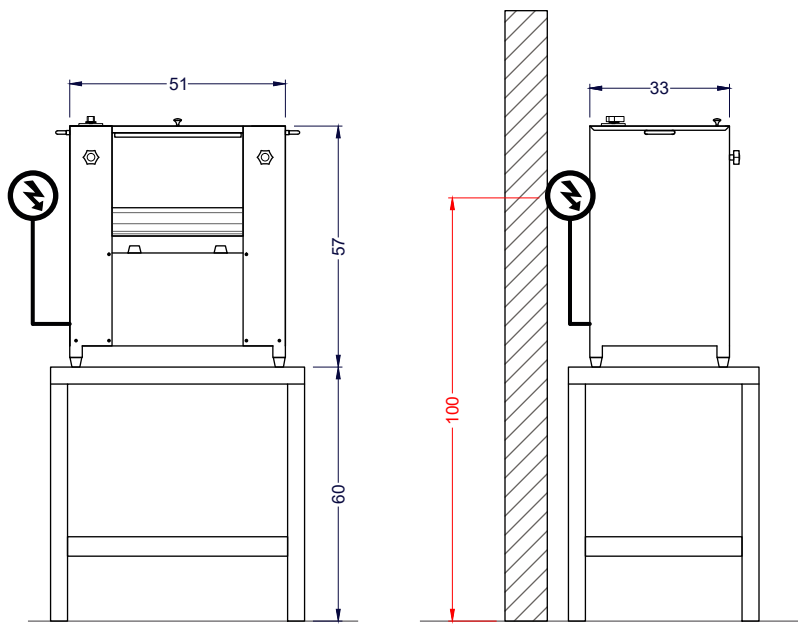

Vista Elevación

Vista Izquierda

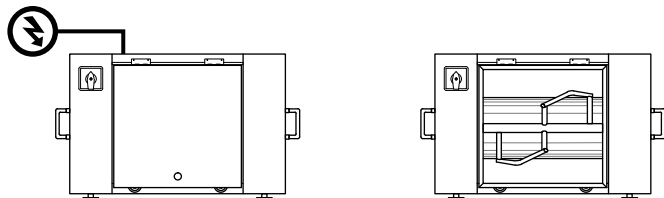

Vista Planta

Vista Planta aspas

Unidad: cm

TIERRAS BAJAS
EQUIPAMIENTO COMERCIAL

Características

- Construida completamente en acero inoxidable.
- Aspas construidas en acero inoxidable 304.
- **Capacidad para 5 kg de masa.**
- Velocidad normal y reversa.
- Contenedor abatible para fácil manipulación del producto.
- Tamaño compacto para uso sobre mesón.
- Patas con goma anti deslizante.

	Capacidad de masa	5 kg		
	Dimensiones equipo	Ancho 51 cm	Profundidad 33 cm	Alto 57 cm
	Dimensiones embalaje	Ancho 60 cm	Profundidad 37 cm	Alto 63 cm
	Peso	Neto 33 kg	Bruto 40 kg	
	Especificaciones eléctricas	Potencia 0.65 kW	Energía 220V/50Hz	
	Velocidad	35 rpm		