

## LÍNEA REFRIGERACIÓN

Congeladora 297 Lts.  
Frío Directo

# LFH-300

Equipo ideal para la conservación de productos

## LIBERO

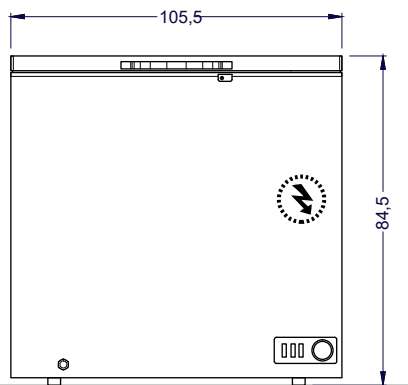

Vista Elevación

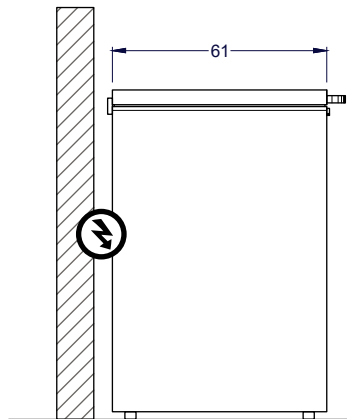

Vista Izquierda

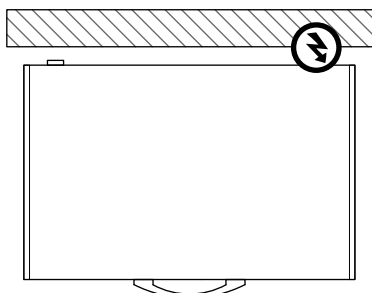

Vista Planta

Unidad: cm

# TIERRAS BAJAS

EQUIPAMIENTO COMERCIAL

## Características

- Sistema de refrigeración de frío directo
- Eficiencia energética A+
- Triple función: refrigeración, congelado suave y congelado ultra.
- Termostato exterior ajustable.
- Aislación en poliuretano inyectado de alto impacto, libre CFC.
- Cerradura con llave.
- Incluye un canastillo.
- Temperatura de trabajo  $-5^{\circ}\text{C}$  a  $-18^{\circ}\text{C}$ .
- Color blanco.
- 2 años de garantía

	Capacidad	Neta 297 litros		
	Dimensiones externas	Ancho 105,5 cm	Profundidad 61 cm	Alto 84,5 cm
	Peso	Bruto 44/50		
	Especificaciones eléctricas	Consumo 22,10 Kwh/mes	Energía 220V/50Hz	
	T° de trabajo	5°C a 18°C.		