

LÍNEA REFRIGERACIÓN

Congeladora Horizontal
Tapa de Vidrio 249 Lts.

CV-350ICPAE

Equipo ideal para la conservación de productos

MIMET

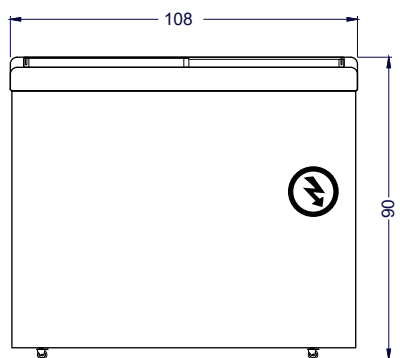

Vista Elevación

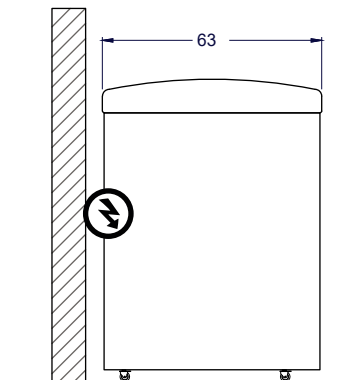

Vista Izquierda

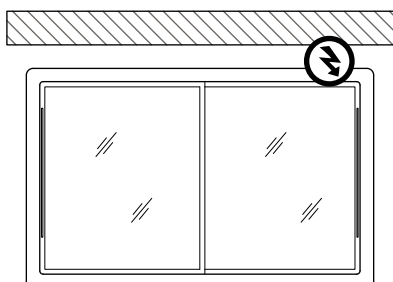

Vista Planta



Características

- Modelo CV-350ICPAE
- Conservación de productos congelados.
- Exhibición de productos en áreas de mayor tráfico.
- Fácil de desplazar con ruedas 360.
- De fácil adherencia de logos y precios.
- 5 canastillos plasticos certificados
- Luz led fija para mejor exhibición

	Capacidad	Neta	Bruta
		249 litros	310 litros

	Dimensiones externas	Ancho	Profundidad	Alto
		108 cm	63 cm	90 cm

	Especificaciones eléctricas	Energía
		220V/50Hz

	T° de trabajo	-18°C A -24°C
--	---------------	---------------