

## LÍNEA CALOR

# Anafe Negro 2 Platos Bajos

43×43 cms.

6EA184 (GLP)

MAIGAS

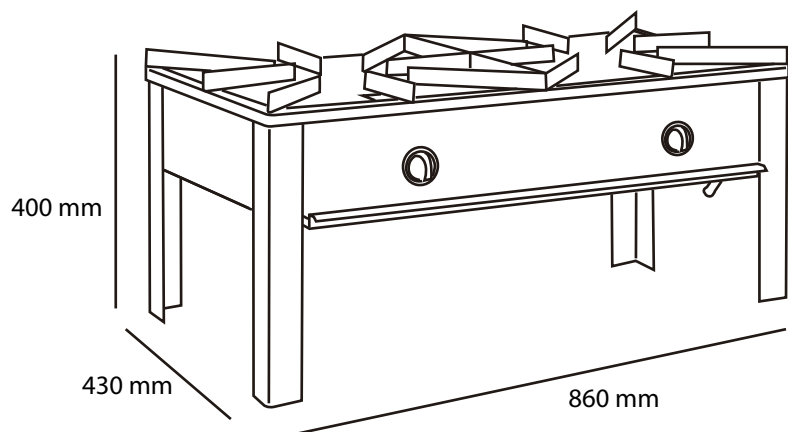

Medidas en mm.



## Características

- Modelo 6EA184 (GLP)
- Producto certificado.
- Color negro.
- 2 válvulas de seguridad italiana certificadas.
- Quemadores industriales fabricados en Chile.
- Sistema de seguridad – termocupla.
- Estructura de acero laminado en frío con aplicación de pintura electrostática.
- Este anafe industrial de dos platos está fabricado para el uso comercial en restaurantes y casinos, se utiliza para calentar grandes ollas o recipientes en menos tiempo, además por su tamaño, son fáciles de mover y transportar, haciéndolo muy versátil.
- Su estructura es robusta, fabricada con acero laminado en frío y pintada electrostáticamente, al igual que su parrilla.
- Los quemadores industriales fabricados en Chile cuentan con un sistema de seguridad, las válvulas de control de 3 posiciones certificadas

	Dimensiones equipo	Ancho <b>86 cm</b>	Profundidad <b>43 cm</b>	Alto c/atril <b>40 cm</b>
	Consumo Térmico Nóminal	<b>12 Kw</b>		
	Consumo Térmico GLP	<b>0,875 Kg./Hr</b>		
	Consumo Térmico GN	<b>1,11 m3/Hr</b>		
	Peso	<b>15,7 Kilos aprox.</b>		