

LÍNEA REFRIGERACION

Vitrina mural de frío

VRM-1300

Equipo ideal para comercio y cadenas Food Service



Vidrio templado
en laterales

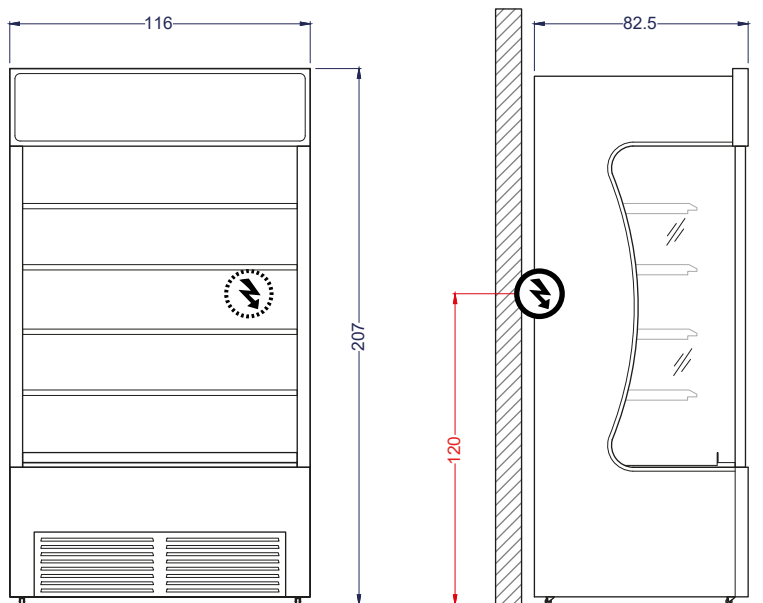

Vista Elevación

Vista Izquierda

Unidad: cm



Características

- Vitrina abierta sin puertas para exhibición de alimentos, lácteos, bebidas, etc.
- Estructura soporte de acero inoxidable.
- Sistema ajustable de temperatura por termostato digital.
- **Compresor Embraco.**
- **Iluminación LED.**
- Deshielo automático.
- **Laterales de vidrio templado.**
- Cortina nocturna.
- Cenefa iluminada.
- 4 repisas de acero inoxidable.
- Incluye portaflejes.
- Gran capacidad de almacenaje interior.
- Opcional gráfica.

	Capacidad	Neta 575 litros		
	Dimensiones externas	Ancho 116 cm	Profundidad 82.5 cm	Alto 207 cm
	Carga máxima por nivel (bandeja)	75 kg		
	Peso equipo	Neto 230 kg	Bruto 248kg	
	Especificaciones eléctricas	Potencia 0.6kW	Energía 220V/50Hz	Consumo 25.3kW/24h
	Nº de bandejas	4 unidades		
	Refrigerante	R404a/ 1.450 gr	Enfriamiento	Frío forzado
	Tº de trabajo	+2°C a +10°C		