

## LÍNEA REFRIGERACIÓN

Mesón Refrigerado  
Vidrio Recto 1,5 mts.

# MR150B

Equipo ideal para comercio y cadenas Food Service

## COUSIÑO

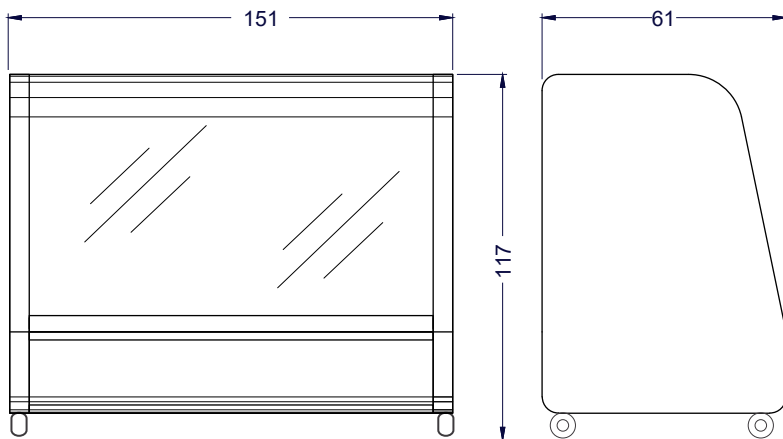

Vista Elevación

Vista Izquierda



## Características

- Mueble de acero esmaltado al horno.
- Controlador digital de temperatura con DESHIELO AUTOMÁTICO.
- Equipo Certificado Superintendencia de Electricidad y Combustible (SEC)
- Interior y molduras en acero inoxidable.
- Soporte de carga en acero inoxidable.
- Puertas correderas sobre ruedas con rodamientos.
- Motocompresor 3/8 HP – 1/3+.
- Gas 134a ecológico.
- Cubierta en acero inoxidable.
- Ruedas de alta capacidad de carga con frenos en las 2 ruedas traseras.
- Luz interior con tubo LED.
- Equipo de fácil mantención (aseo).

	Dimensiones equipo	Ancho <b>151 cm</b>	Profundidad <b>61 cm</b>	Alto <b>117 cm</b>
	Peso	Neto <b>98 kg aprox.</b>		
	Especificaciones eléctricas	Potencia <b>260 W/hr</b>	Energía <b>220V/50Hz</b>	