

## LÍNEA FRÍO

Vitrina refrigerada sobre mesón

# VETW-100

Equipo ideal para mantención y exhibición de productos



Rejilla interior,  
2 unidades

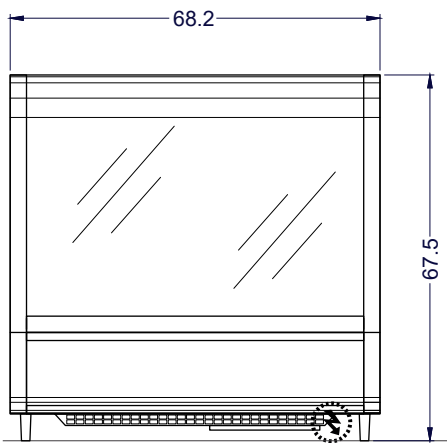

Vista Elevación

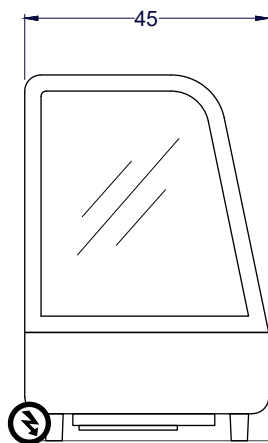

Vista Izquierda

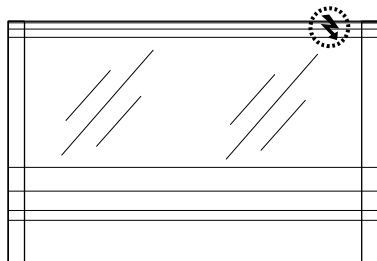

Vista Planta

Unidad: cm

**TIERRAS BAJAS**  
EQUIPAMIENTO COMERCIAL

## Características

- Fabricada en acero prepintado negro.
- Laterales en vidrio y frente en vidrio semi curvo.
- 3 niveles de exhibición.
- Puertas posteriores de vidrio con sistema de corredera.
- Control de temperatura digital regulable.
- Iluminación incorporada.
- Peso máximo por repisa, 10 kg.

	Capacidad	Neto <b>90 litros</b>	Bruta <b>100 litros</b>	
	Dimensiones	Ancho <b>68.2 cm</b>	Fondo <b>45 cm</b>	Alto <b>67.5 cm</b>
	Peso	Neto <b>39 kg</b>	Bruto <b>42 kg</b>	
	Especificaciones eléctricas	Potencia <b>0.16kW</b>	Energía <b>220V/50Hz</b>	Consumo <b>2.11 kW/24h</b>
	Nº de repisas	<b>2 unidades</b>		
	Enfriamiento	<b>Frío forzado</b>		
	Tº de trabajo	<b>0°C a +12°C</b>		