

# Sobadora 60 cms. Reforzada

## Motor Trifásico 5.5HP

### S600

### COUSIÑO

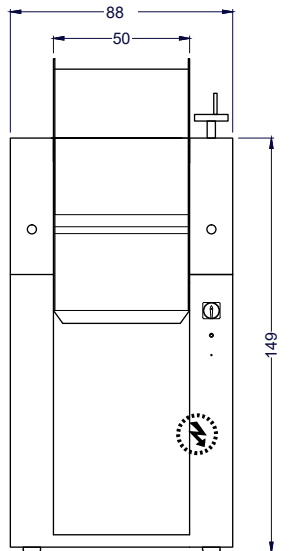

Vista Elevación

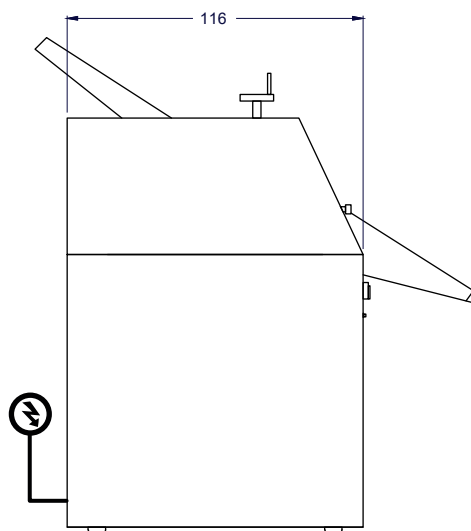

Vista Izquierda

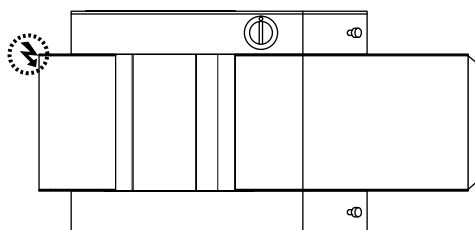

Vista Planta

Unidad: cm



## Características

- Motor trifásico 5.5 hp, 3.75 kw.
- Transmisión mixta de correas triples dentadas y cadenas dobles paso 1/2 sistema bs.
- Entrada y salida de masa en acero inoxidable.
- Rodillos de acero abrillantado.
- Interruptor comando.
- Atril metálico en perfil u 125 x 50 cm.
- Frente y costados en acero galvanizado recubierto de
- Pintura electrostática.
- Eje montado en soportes sellados oscilantes con grasera.
- Cable de conexión con prensa estopa.
- Eje de rodillo en acero calidad 1020 trefilado.
- Parada de emergencia en ambos costados.
- Incluye harinero.

	Dimensiones equipo	Ancho	Profundidad	Alto
		<b>88 cm</b>	<b>116 cm</b>	<b>149 cm</b>

	Peso	<b>168 kg</b>
--	------	---------------

	Especificaciones eléctricas	Potencia	Energía
		<b>3,75 kW</b>	<b>220V/50Hz</b>

	Fuerza motor	Potencia
		<b>5.5 HP</b>