

LÍNEA PANADERÍA

Ovilladora 30 Ovillos Sinmag 6EH5 Monofásica – 6EH37 Trifásica MAIGAS

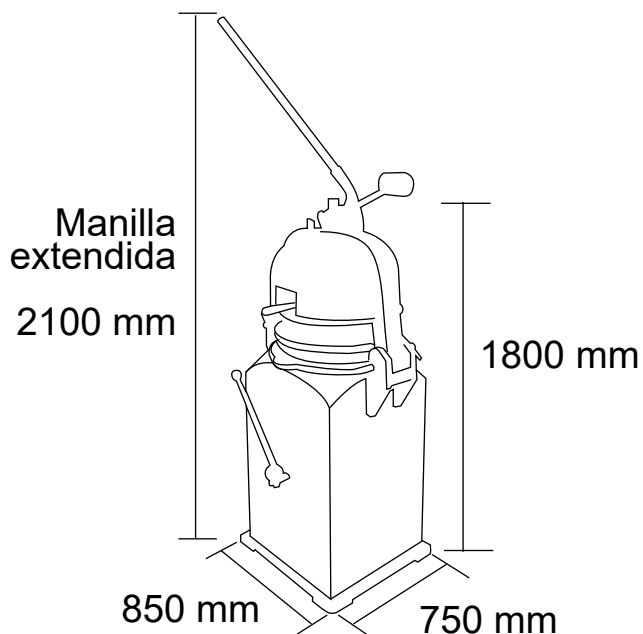

- Utilización semiautomática.
- Capacidad de producción de 30 ovillos por bandeja.
- Cada ovillo con un gramaje que va desde los 60 a 120 gr.
- Puede abrirse por ambos lados para limpiar sus cuchillos.
- Fácil ajuste de medidas de masa.
- Incluye 3 bandejas plásticas.

Modelo:	6EH5 Monofásica 6EH37 Trifásica
Capacidad:	30 ovillos.
Dimensiones:	1800 x 850 x 750 mm.
Motor:	3 Hp.
Alimentación Eléctrica:	220V – 380V/50Hz.
Consumo Eléctrico:	0,75 Kw.
Peso Aproximado:	340 Kg.



- Utilización semiautomática.
- Capacidad de producción de 30 ovillos por bandeja.
- Cada ovillo con un gramaje que va desde los 60 a 120 gr.
- Puede abrirse por ambos lados para limpiar sus cuchillos.
- Fácil ajuste de medidas de masa.
- Incluye 3 bandejas plásticas.

Modelo:	6EH5 Monofásica 6EH37 Trifásica
Capacidad:	30 ovillos.
Dimensiones:	1800 x 850 x 750 mm.
Motor:	3 Hp.
Alimentación Eléctrica:	220V – 380V/50Hz.
Consumo Eléctrico:	0,75 Kw.
Peso Aproximado:	340 Kg.