

## LÍNEA PANADERÍA

# Horno Convector 5 Bandejas Twister Venancio

Pareti-Kitchenette



- Esteras para pan dulce y salado, opcionales en las medidas de 580×680 mm.
- Aislamiento térmico en lana de acero.
- Disponible en las versiones de 127V o 220V monofásico.
- Vidrio solamente encajado en la puerta, de fácil remoción por la parte superior facilitando limpieza y mantenimiento.
- Controlador multifuncional con panel indicativo de funcionamiento que acompaña "modo recetas" que permite almacenar la programación de los parámetros, facilitando y optimizando el tiempo además de estandarizar el proceso.
- Adición de vapor a la cámara con el tiempo estándar de 3 segundos con la posibilidad de cambio.
- Incluye Filtro de agua el cual está diseñado para contener polipropileno o filtros CTO, especiales para agua.

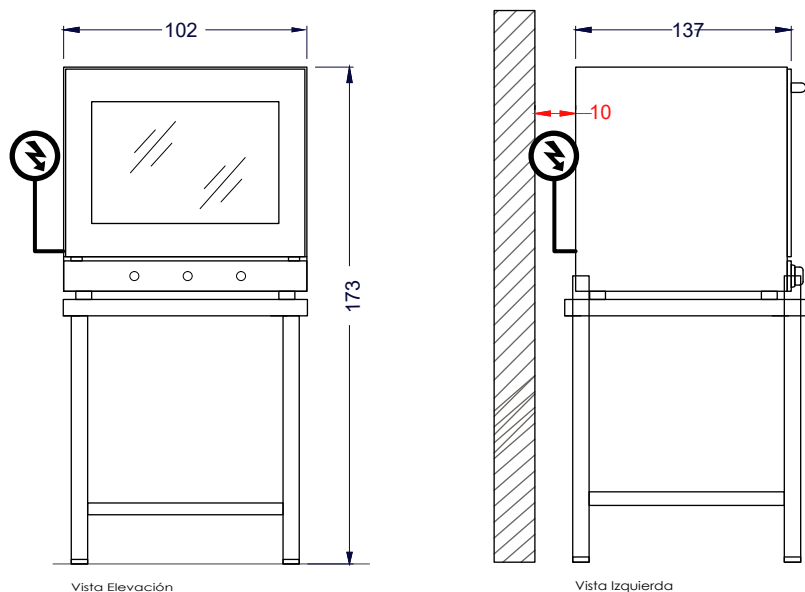

Unidad: cm

	Dimensiones equipo	Ancho <b>102 cm</b>	Profundidad <b>137 cm</b>	Alto <b>173 cm</b>
	Peso	Neto <b>131 kg</b>		
	Especificaciones eléctricas	Potencia <b>19.56 kW/22000 kcal/h</b>	Consumo <b>1.4 kWh</b>	
	Especificaciones eléctricas	Energía <b>220 V / 0.19 kW</b>		
	Nº de bandejas	<b>5 unidades de 58x68cm</b>		
	Produccion por bandejas	<b>2.5 a 3 kg.</b>		