

LÍNEA COMERCIO

Hervidor De Agua 30 Litros TIERRAS BAJAS

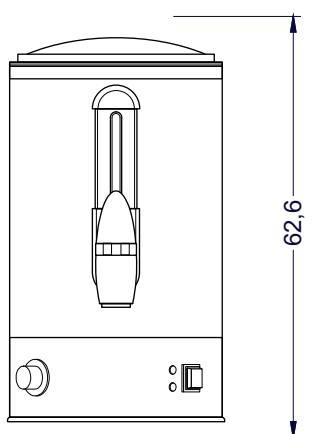

Vista Elevación

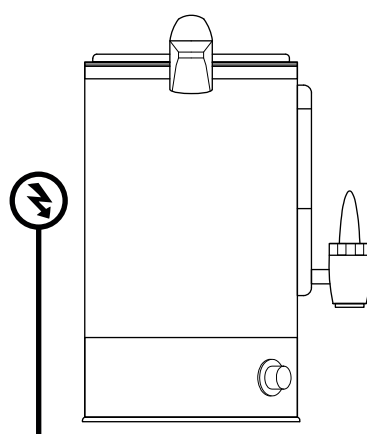

Vista Izquierda

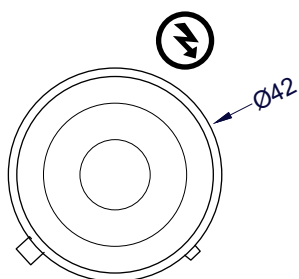

Vista Planta

Unidad: cm

TIERRAS BAJAS

EQUIPAMIENTO COMERCIAL

Características

- Cuerpo y Tapa en acero inoxidable.
- Indicadores de encendido y en funcionamiento
- Resistencia 220V / 50Hz
- 85° C Temperatura máxima.
- Capacidad: 30 Lts.
- Dimensiones (mm): 420×626
- Consumo: 3000 W
- Peso: 5,1 KG.

	Capacidad	Neto 30 litros	
	Dimensiones equipo	Ancho Ø42 cm	Alto 62,6 cm
	Peso	Neto 5,1 kg	
	Especificaciones eléctricas	Consumo 3000W	Energía 220V/50Hz
	T° de trabajo	85°C	