

## LÍNEA GASTRONOMÍA

Gratinador Eléctrico  
57 cms.

# 6EI331

Equipo ideal para comercio y cadenas Food Service

## MAIGAS

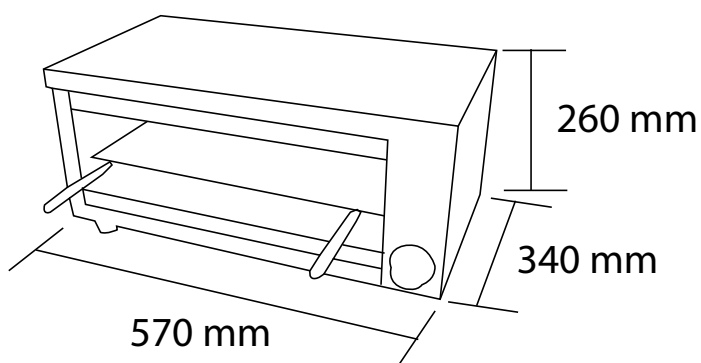

# TIERRAS BAJAS

EQUIPAMIENTO COMERCIAL

## Características

- Modelo 6EI331
- Construida en acero inoxidable.
- Tipo encimera.

	Dimensiones equipo	Ancho 57 cm	Profundidad 34 cm	Alto 26 cm
	T° de trabajo	Máxima 300°C		
	Peso	Neto 12 kg		
	Especificaciones eléctricas	Potencia 2,2k W	Energía 220V/50Hz	