

LÍNEA CALOR

Freidora De Alta Producción 38 Lts. A Gas

MAIGAS

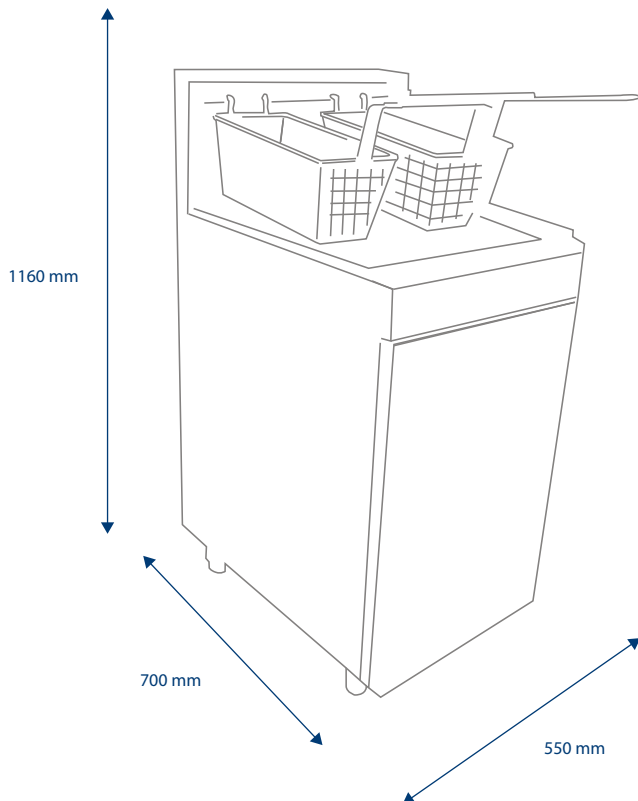

Características

- Freidora fabricada íntegramente en acero inoxidable. Es un producto de funcionamiento a gas con alto rendimiento y bajo consumo. Es utilizada comúnmente en cocinas y restaurantes de comida rápida.
- Contiene tres canastillos de acero inoxidable con una capacidad útil total de 7.3Kg. (Referencia papas congeladas prefritas).
- Nota: La cuba posee marca de nivel máximo y mínimo para el llenado correcto de la cantidad de aceite. Además, la cuba considera un excedente de seguridad para evitar rebalses, cuando se introduce los canastillos con alimentos para freír.
- Fabricada en acero inoxidable.
- Patas con regulación de altura.
- 5 Quemadores de aluminio
- 3 Canastillos
- Capacidad útil total de canastillos: 7.3 Kg.
- Funciona sólo con aceite.
- Válvula de control de temperatura italiana.
- Posee Sistema de seguridad integrado (termostato), que evita sobrecalentamiento del aceite.
- Producto certificado, autorizado por la Superintendencia de Electricidad y Combustible (SEC).

Modelo	6EA60 (GLP) 6EA61 (GN)
Canastillos	2
Dimensiones (mm)	
Alto	1160
Ancho	550
Fondo	700
Consumo nominal GLP/GN	2,245 Kg/H.- GN 2,85 m3/H.
Tipo Gas	GLP/GN
Peso Neto (Kg)	83