

LÍNEA REFRIGERACIÓN

Fabricadora De Hielo
50 Kg./Día

ZB-50

MAIGAS

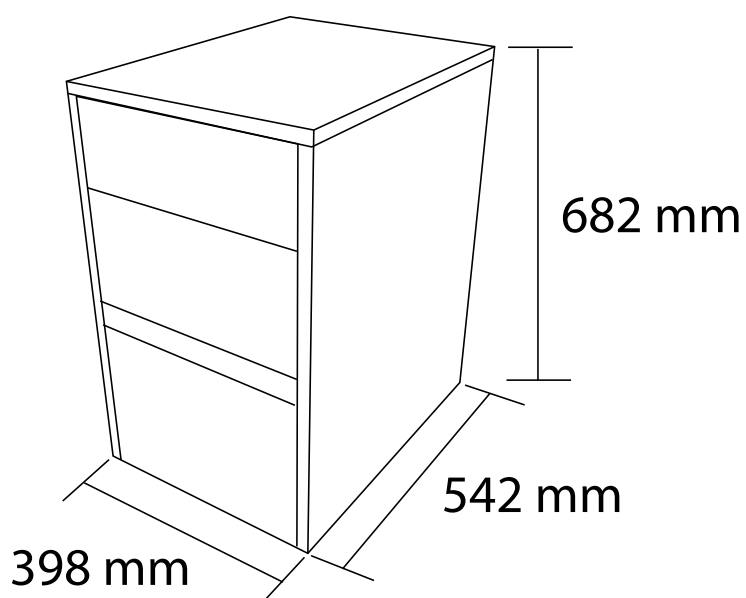

Características

- Modelo ZB-50
- Estructura en acero inoxidable.
- Producción de 50 kg/24 hrs.
- Volumen de almacenamiento de hielo de 7 Kg.
- Producción de hielo en bala.
- Operación automática.
- Compresor computarizado.
- Producto industrial para el comercio.

 Capacidad	50 Kg./Día		
 Dimensiones externas	Ancho 39,8 cm	Profundidad 54,2 cm	Alto 68,2 cm
 Especificaciones eléctricas	Consumo 0,38 Kw	Energía 220V/50Hz	
 Peso	33 kg		