

LÍNEA REFRIGERACIÓN

Fabricadora De Hielo

100 Kg./Día

ZB-100

MAIGAS

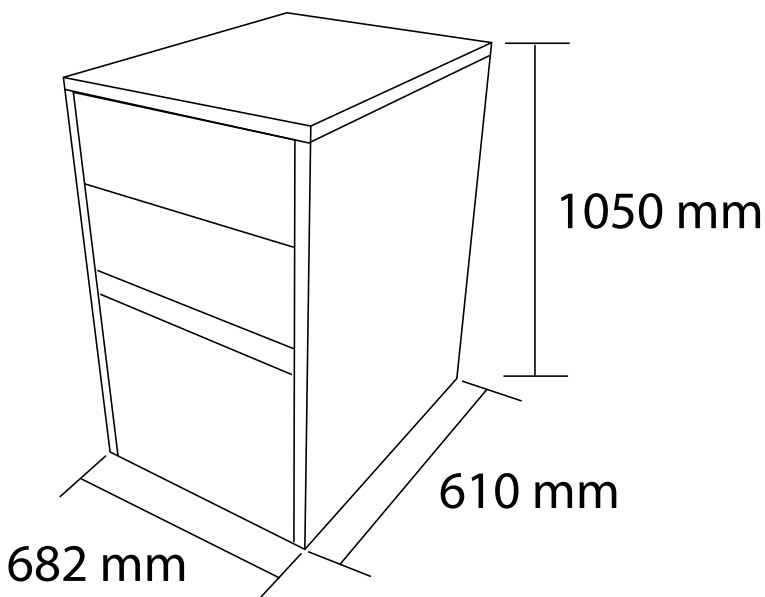

Características

- Modelo ZB-100
- Estructura en acero inoxidable.
- Producción de 100 kg/24 hrs.
- Volumen de almacenamiento de hielo de 7 Kg.
- Producción de hielo en bala.
- Operación automática.
- Compresor computarizado.
- Producto industrial para el comercio.

	Capacidad	100 Kg./Día		
	Dimensiones externas	Ancho 68,2 cm	Profundidad 61 cm	Alto 105 cm
	Especificaciones eléctricas	Consumo 650w	Energía 220V/50Hz	
	Peso	72 kg		