

LÍNEA FRÍO

Conservadora horizontal, 2 puertas deslizables de vidrio

CTV-100C

Equipo ideal para refrigeración y congelación de productos

TRIPLE FUNCIÓN

Puertas deslizables
2 canastillos

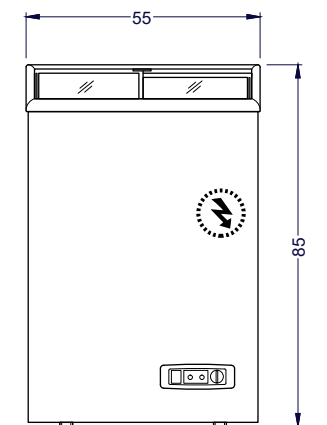

Vista Elevación

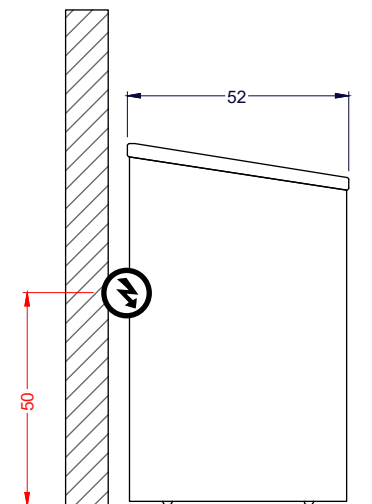

Vista Izquierda

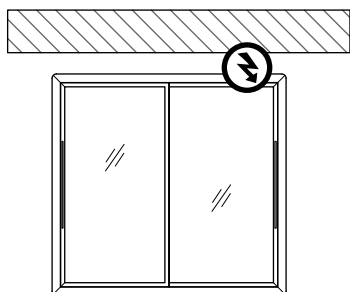

Vista Planta

Unidad: cm

TIERRAS BAJAS
EQUIPAMIENTO COMERCIAL

Características

- **TRIPLE FUNCIÓN:** Refrigerado, congelado suave y congelado ultra.
- Interior de acero prepintado blanco. Gabinete exterior de acero prepintado con pintura epóxica y protegido con film.
- Aislación en poliuretano inyectado de alto impacto, libre CFC.
- Puertas deslizables de vidrio templado antiempañable.
- Sistema ajustable de temperatura interior por termostato.
- Sistema de refrigeración por frío estático.
- Con llave de seguridad.
- Incluye canastillos.
- Base de ruedas de doble giro intercambiables para un fácil traslado.

	Capacidad	Neta 100 litros		
	Dimensiones	Ancho 55 cm	Fondo 52 cm	Alto 85 cm
	Peso	Peso Neto 30.5 kg	Peso Bruto 34 kg	
	Especificaciones eléctricas	Potencia 0.14kW	Energía 220V/50Hz	Consumo 0.9kW/24h
	Nº de canastillos	2 unidades		
	Enfriamiento	Frío estático		
	Tº de trabajo	+8°C a -18°C		