

LÍNEA FRÍO

Conservadora horizontal 1 puerta sólida

CTVD-200

Equipo ideal para refrigeración y congelación de productos

**TRIPLE
FUNCIÓN**



Termostato



Canastillos

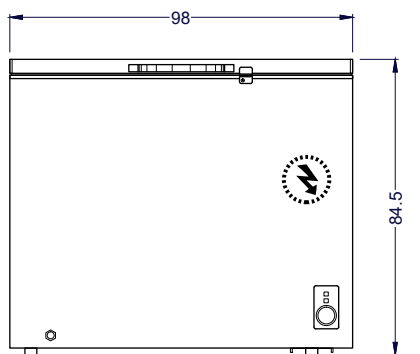

Vista Elevación

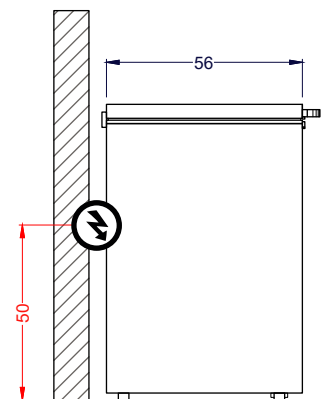

Vista Izquierda

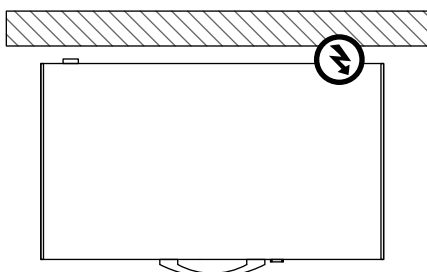

Vista Planta

Unidad: cm

TIERRAS BAJAS
EQUIPAMIENTO COMERCIAL

Características

Exclusivo para uso comercial/ Industrial

- **TRIPLE FUNCIÓN:** Refrigerado, congelado suave y congelado ultra.
- Interior acero prepintado.
- Sistema de refrigeración con frío estático.
- Sistema ajustable de temperatura interior ppor termostato.
- Tapa sólida de lámina de acero prepintado con aislación.
- Gabinete exterior de acero prepintado con pintura epóxica y protegido con film.
- Aislación en poliuretano inyectado de alto impacto, libre CFC.
- Con llave de seguridad.
- 1 canastillo incluido.
- Base de ruedas de doble giro intercambiables para un fácil traslado.

	Capacidad	Neta 200 litros		
	Dimensiones	Ancho 98 cm	Fondo 56 cm	Alto 84.5 cm
	Peso	Peso Neto 36 kg	Peso Bruto 40 kg	
	Especificaciones eléctricas	Potencia 0.24kW	Energía 220V/50Hz	
	Nº de canastillos	1 unidad		
	Enfriamiento	Frío estático		
	Tº de trabajo	+8°C a -18°C		