

LÍNEA REFRIGERACIÓN

Congeladora Tapa De Vidrio Curvo
520 Lts.

SD520Q

Equipo ideal para la conservación de productos

MAIGAS

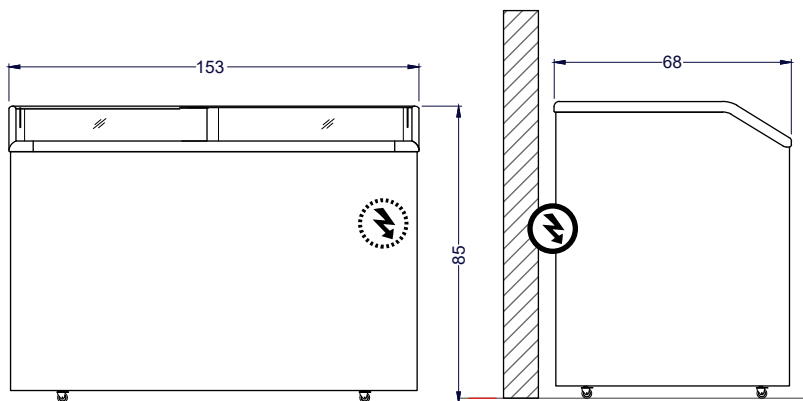

Vista Elevación

Vista Izquierda

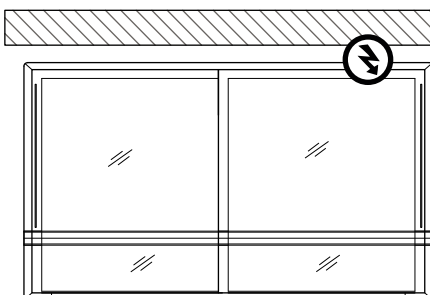

Vista Planta

Unidad: cm



Características

- Sistema de refrigeración por convección natural.
- Control electrónico de temperatura con descongelamiento manual.
- 5 canastillos.
- Iluminación LED.
- 2 puertas de corredera en vidrio curvo.
- Base con 6 ruedas.
- Congelador industrial para uso comercial.

	Capacidad	Neto 520 litros		
	Dimensiones externas	Ancho 153 cm	Profundidad 68 cm	Alto 85 cm
	Peso	Neto 105 kg		
	Especificaciones eléctricas	Consumo 0,52 Kw	Energía 220V/50Hz	
	T° de trabajo	-14°C a -18°C		