

LÍNEA REFRIGERACIÓN

Congelador Horizontal
Tapa De Vidrio 680 lts

CV-850 AE

Equipo ideal para la conservación de productos

MIMET

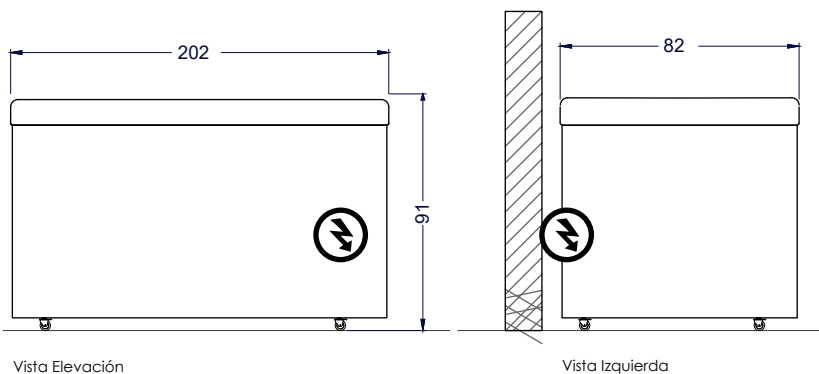

Vista Elevación

Vista Izquierda

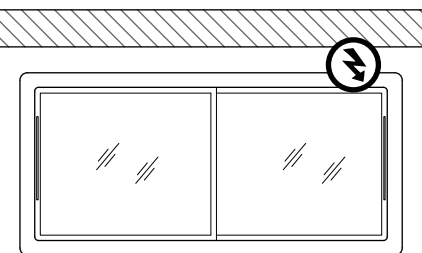



Vista Planta



Características

- Sistema de refrigeración 100% de cobre.
- Control electrónico.
- Tapas deslizables de vidrio templado y baja emisividad Low-e 0,13 con porta chapa y llave.
- Marco superior de aluminio con sistema anti condensación que evita la pérdida de frío.
- Condensador helicoidal de cobre libre de mantenimiento.

 Capacidad	Neta 680 litros	Neta 850 litros	
 Dimensiones externas	Ancho 202 cm	Profundidad 82 cm	Alto 91 cm
 Especificaciones eléctricas	Energía 220V/50Hz		
 T° de trabajo	-18°C A -24°C		