

LÍNEA PANADERÍA

BATIDORA 20 LTS.

FAVB20F

MAIGAS

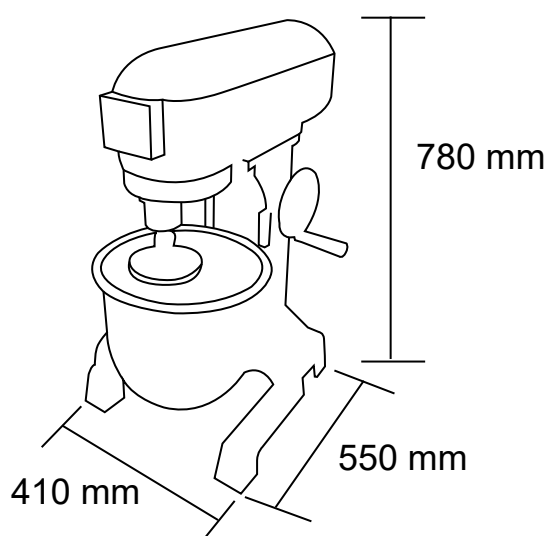

TIERRAS BAJAS
EQUIPAMIENTO COMERCIAL

Características

- Bowl desmontable de acero inoxidable.
- Incluye batidor de globo, lira y gancho.
- 3 velocidad reguladas para cada tipo de batidor.
- Manilla para subir y bajar el bowl.

	Capacidad	20 Lts		
	Dimensiones equipo	Ancho 41 cm	Profundidad 55 cm	Alto 78 cm
	Peso	Neto 76 kg		
	Especificaciones eléctricas	Potencia 1,1 kw	Energía 220V/50Hz	